

# TAKUMA®

## MANUAL DE INSTRUCCIONES GENERADOR GASOLINA TK157



### **ATENCIÓN:**

Gracias por elegir este GENERADOR GASOLINA. Para garantizar el correcto funcionamiento y para mantener su vida útil, por favor, lea atentamente este manual antes de usar.

**ÍNDICE**

	Página
Información de seguridad .....	3
Identificación de componentes .....	4
Comprobaciones previas al uso .....	5
Arrancando el generador .....	7
Uso del generador .....	8
Detención del generador .....	11
Mantenimiento .....	12
Almacenamiento .....	16
Solución de problemas .....	17
Especificaciones técnicas y datos generales .....	18

**INFORMACIÓN DE SEGURIDAD**

Para usar este generador con seguridad y fiabilidad, por favor siga los requisitos siguientes.

1. Úselo en un lugar bien ventilado, ya que el escape contiene monóxido de carbono que es un gas venenoso. ¡No lo use en lugares con poca ventilación! (fig. 1)
2. No lo utilice bajo condiciones de humedad (fig. 2)
3. No lo conecte al circuito de la red eléctrica (fig. 3)
4. El grupo debe mantenerse alejado por lo menos dos metros de materiales inflamables. (fig. 4)
5. No se permite fumar ni que haya chispas en las proximidades cuando se llena el tanque de combustible (fig. 5)
6. Detenga el motor cuando llene el tanque de combustible. (fig. 6)
7. No rebose el tanque cuando lo llene. Limpie el combustible derramado si ocurre (fig. 7)
8. Mantenga el grupo en una posición nivelada cuando lo use.
9. Mantenga niños y mascotas lejos del generador cuando esté en funcionamiento.
10. No toque el tubo de escape ni otras partes calientes para prevenir daños cuando el generador está en funcionamiento o recién detenido.



Fig.1

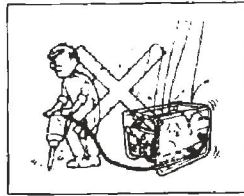

Fig.2

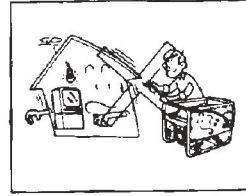

Fig.3

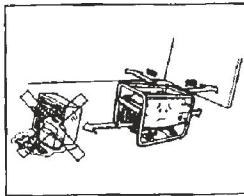

Fig.4

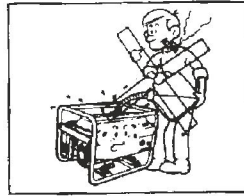

Fig.5

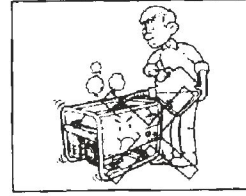

Fig.6

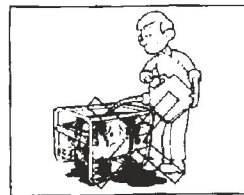
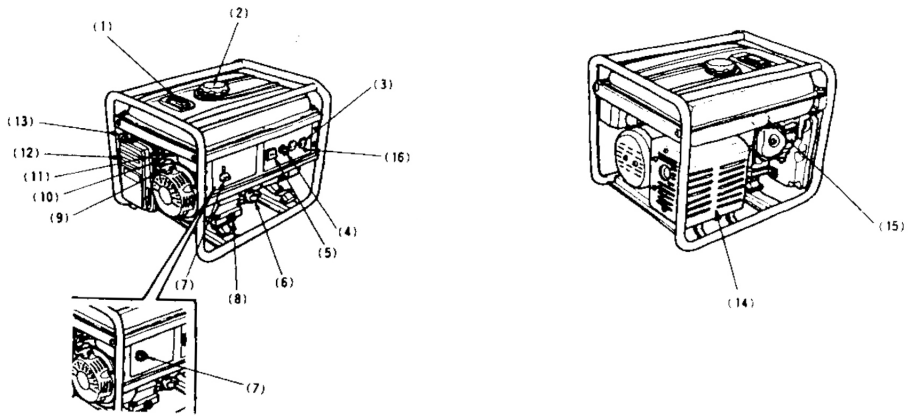

Fig.7

**IDENTIFICACIÓN DE COMPONENTES**

- 1) Indicador de combustible.
- 2) Tapón tanque de combustible.
- 3) Enchufe CA.
- 4) Freno CA.
- 5) Voltímetro.
- 6) Tapón de llenado de aceite.
- 7) Interruptor del motor.
- 8) Perno de descarga.
- 9) Manivela de arranque.
- 10) Copa del filtro de combustible.
- 11) Válvula de combustible.
- 12) Filtro de aire.
- 13) Pomo del estrangulador.
- 14) Silenciador de escape.
- 15) Bujía.
- 16) Terminal de toma a tierra.

**COMPROBACIONES PREVIAS AL USO**

1. Compruebe que el generador está sobre una superficie nivelada.
2. Compruebe el nivel de aceite.
  - Tome el tapón de llenado de aceite y limpie la marca de medida con un paño limpio (Vea la figura 8)
  - Inserte el tapon de llenado de aceite sin roscarlo.
  - Si el nivel de aceite está por debajo del nivel mínimo, llene con aceite hasta alcanzar el nivel máximo.
  - Cierre el tapón de llenado.

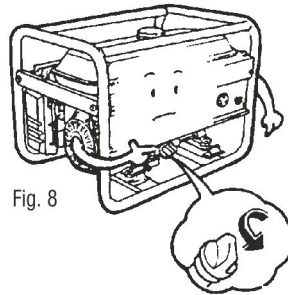
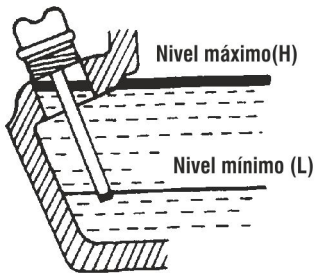

Fig. 8

3. Compruebe el nivel de combustible.
  - Abra el tanque de combustible (Vea la figura 9).
  - Compruebe el nivel de combustible, añada combustible si el nivel es muy bajo.
  - Llene solo hasta el borde del filtro de combustible.
  - Apriete el tapón del tanque de combustible.

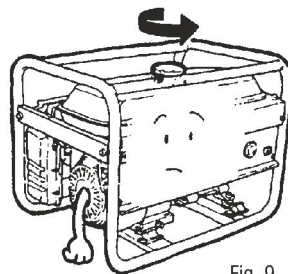
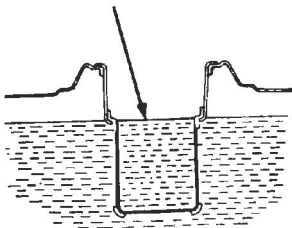
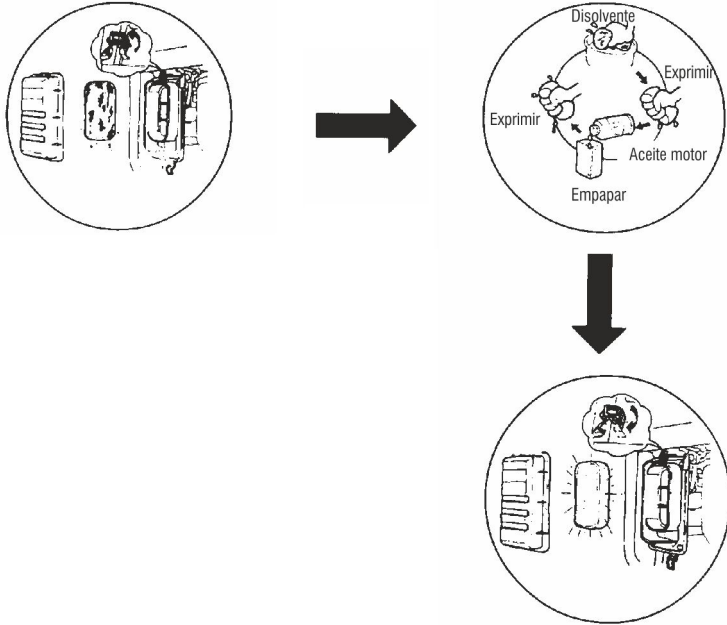

Fig. 9

**4. Compruebe el filtro de aire**

- Saque el clip y desmonte la carcasa del filtro de aire. Desenrosque la tuerca y saque la tapa del filtro de aire.
- Limpie el filtro de aire.
- Vuelva a montar el filtro de aire



**ARRANCANDO EL GENERADOR**

- Desconecte cualquier carga del enchufe CA y desconecte el interruptor CA.

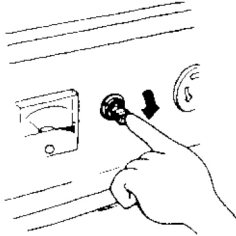

- Abra la válvula de combustible.

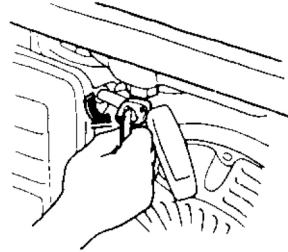

- Gire el pomo estrangulador a la posición de cerrado. Precaución: No cierre el estrangulador cuando la máquina esté caliente.

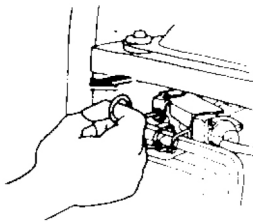

- Ponga el interruptor del motor en la posición 'ON'

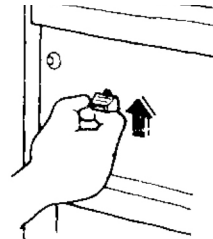

- Tire del pomo de arranque despacio hasta que note resistencia. Tire entonces con fuerza.

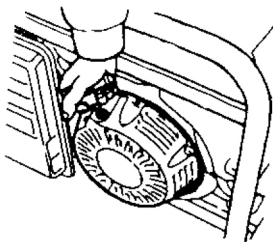

Cuando el motor esté caliente, ponga el pomo del estrangulador en la posición 'OFF'.

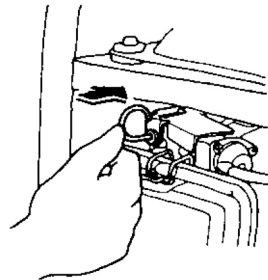

## USO DEL GENERADOR

Para mantener el generador en las mejores condiciones eléctricas y mecánicas, por favor siga los siguientes puntos:

1. Lleve el terminal de toma a tierra a una fuente de toma a tierra para prevenir un funcionamiento incorrecto. Respecto al generador tipo C, La toma a tierra puede ser llevada a cabo desde el orificio que esta en el panel trasero del motor.
2. Compruebe si la tensión de salida CA y la frecuencia corresponden con las especificaciones técnicas.
3. Si el grupo electrógeno va a ser conectado a más de dos cargas, por favor asegúrese de que estas no superan la potencia nominal.
4. En lo que respecta a la conexión del grupo a la red eléctrica doméstica, esta debe ser realizado por personal cualificado. Compruebe si la conexión es correcta después de que la carga sea conectada para prevenir daños o incendios en el grupo.

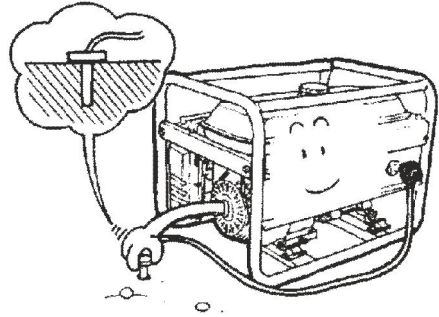

○ CORRECTO

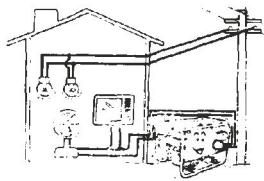

× PROHIBIDO

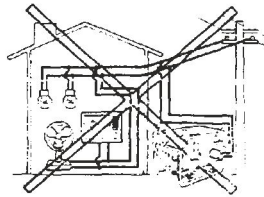

○ CORRECTO

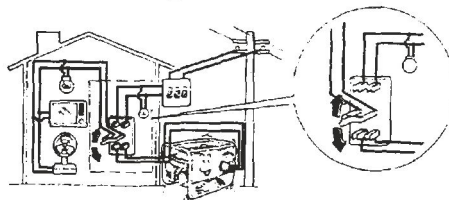



**Uso de la corriente alterna**

1. Arranque el motor.

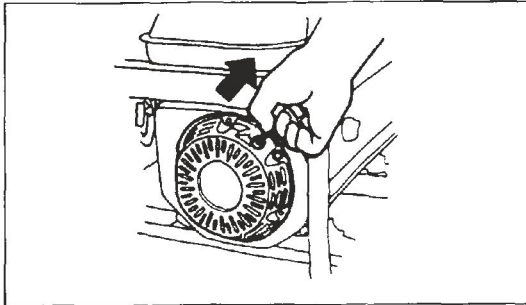



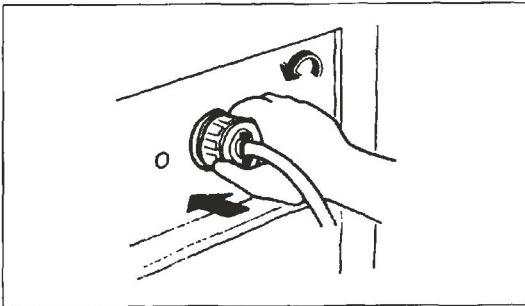

2. Conecte la carga.

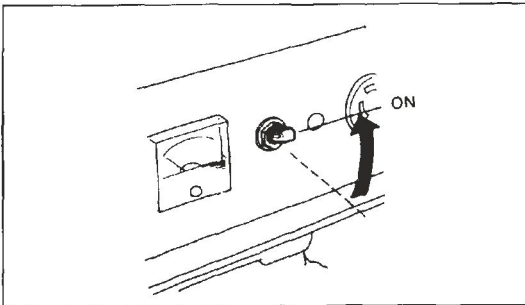

3. Conecte el interruptor de CA.



Los Aparatos eléctricos, especialmente los motorizados, consumirán una gran carga en su arranque. La tabla siguiente provee una referencia para la conexión de dichos aparatos.

TIPO	POTENCIA		ELECTRODOMÉSTICOS TÍPICOS	EJEMPLO		
	Arranque	Nominal			Arranque	Nominal
- Lámpara incandescente.  - Electrodoméstico calorífico.	X1	X1	 - Lámpara incandescente.   - TV	100 W	100 VA (W)	100 VA (W)
- Lámpara fluorescente.	X2	X1.5	 - Lámpara fluorescente.	40 W	80 VA (W)	60 VA (W)
- Equipamiento motorizado.	X3~5	X2	- Refrigerador.   - Ventilador eléctrico. 	150 W	450-750 VA (W)	300 VA (W)

**DETENCIÓN DEL GENERADOR**

1. Desconecte el interruptor CA.

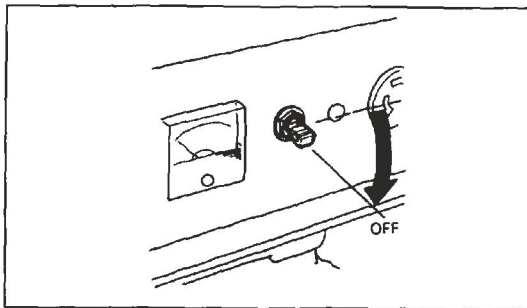

2. Desconecte el interruptor del motor.

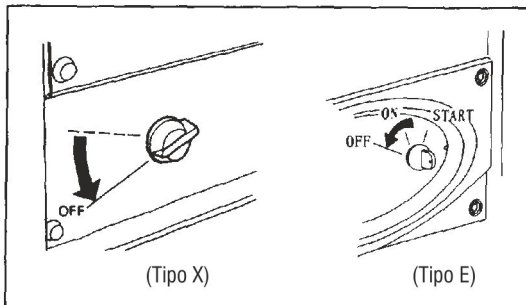

3. Cierre la llave de paso de combustible.

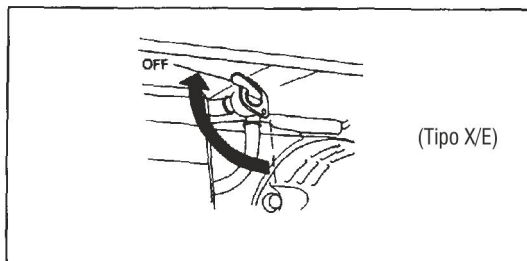

Nota: Si quiere detener el motor en una emergencia, por favor desconecte el interruptor del motor poniéndolo en la posición 'OFF'.

**MANTENIMIENTO**

Las inspecciones periódicas y el mantenimiento son muy importantes para mantener su grupo electrógeno en las mejores condiciones de funcionamiento.

Asegúrese de apagar el grupo antes de realizar el mantenimiento, aunque, si es necesario mantener el generador, debe proveerse de una buena ventilación ya que el gas de la combustión contiene monóxido de carbono venenoso.

PIEZA		TIEMPO DE MANTENIMIENTO		CADA USO	PRIMER MES o 20 HORAS	CADA 3 MESES o 50 HORAS	CADA 6 MESES o 100 HORAS	CADA AÑO o 300 HORAS
Aceite del motor	Compruebe nivel	●						
	Cambiar		●					
Filtro del aire	Comprobar	●				●		
	Limpiar				●			
Copa filtro de combustible	Limpiar						●	
Bujía	Limpieza y ajuste						●	
Holgura de la válvula de aire	Limpieza y ajuste							● (1)
Cubierta de la culata	Limpieza							● (2)
Mangueras de combustible	Comprobación y limpieza							

Nota:

(1) Intervalos de mantenimiento más cortos si se usa en áreas con suciedad o polvorientas.

(2) Los puntos arriba mencionados deben ser realizados por personal cualificado.

**Reemplazo del aceite de motor**

1. Abra el tapón de llenado de aceite.

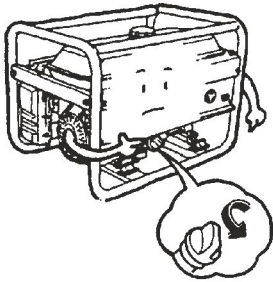

2. Desenrosque el tornillo de drenaje de aceite para drenar el aceite del motor.

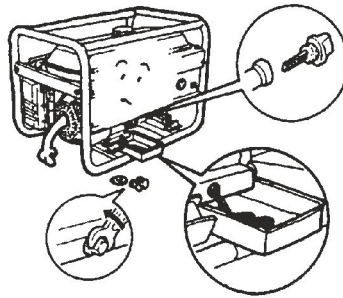

3. Vuelva a montar el tornillo de drenaje.

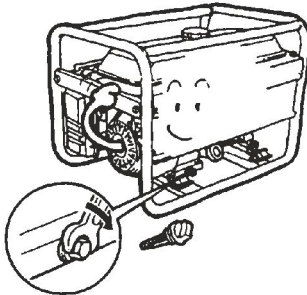

4. Rellene con aceite de motor hasta la marca de nivel superior del tapón de aceite.

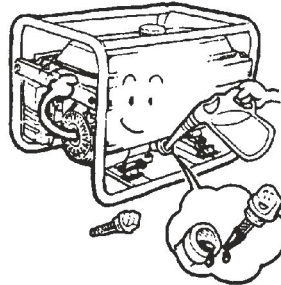

5. Vuelva a montar el tapón de aceite.

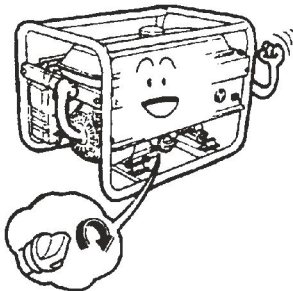

Aceite de motor recomendada: Aceite para motores de gasolina de 4 tiempos clasificado como SE, SF por API o SAE10W-30 o aceite con la misma graduación. Use Aceite SAE 10W-30 cuando la temperatura sea inferior a 10°C Use aceite clasificada SE, SF por API o SAE5W-30 cuando la temperatura es inferior a 15°C.

**Filtro de aire (vea página 6).**

**Bujía**

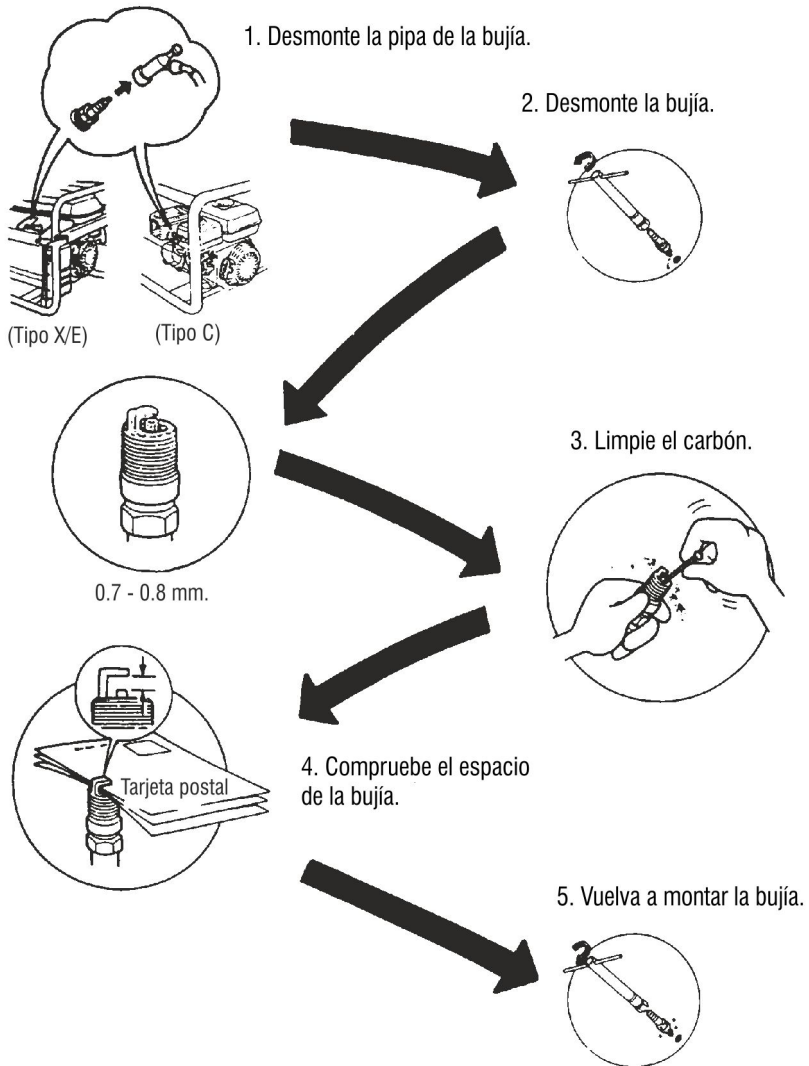

**Mantenimiento del filtro de combustible.**

1. Ponga la llave de paso de combustible en la posición 'OFF' y desmonte la copa filtro de combustible.

Desmonte el filtro de combustible.

Sople con una pistola de aire en dirección opuesta a la flecha.

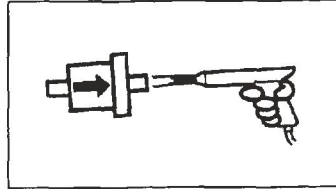
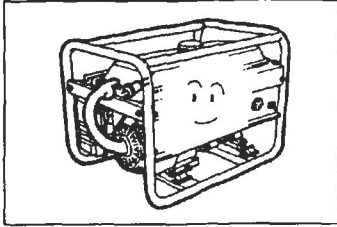

2. Limpie completamente la copa filtro de combustible.



3. Ponga una nueva arandela de goma y ajuste bien la copa filtro de aire.

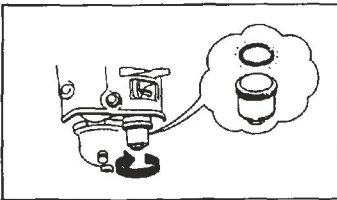

**ALMACENAMIENTO**

1. Saque el tornillo de drenaje para vaciar el combustible del carburador.

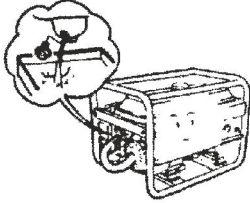

2. Saque el tapón de llenado de aceite y el tornillo de drenaje y vacíe el aceite del motor completamente.

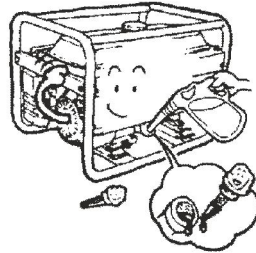

3. Vuelva a montar el tornillo de drenaje.

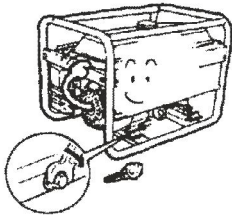

4. Rellene con aceite nueva hasta el nivel de aceite superior.

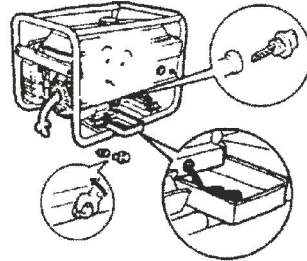

5. Tire del pomo de arranque despacio hasta que note resistencia.

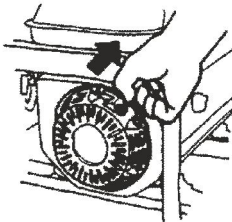



**SOLUCIÓN DE PROBLEMAS**

1. El generador no arranca.

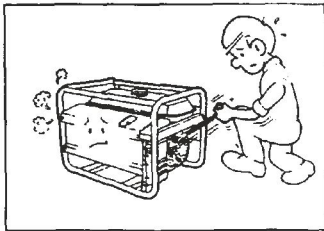

2. ¿Está el interruptor del motor en posición "OFF"?

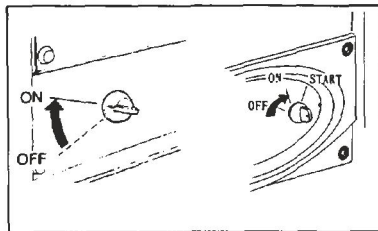

3. Compruebe el nivel de aceite de motor. 4. Compruebe el nivel de combustible.

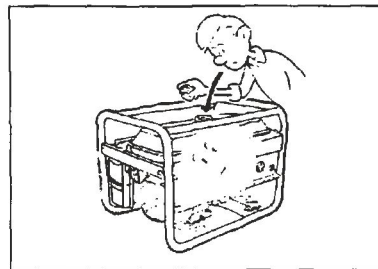
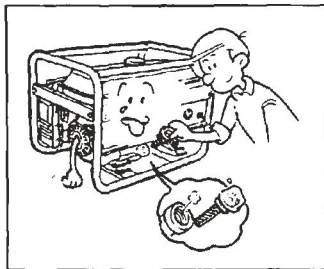

5. Desmonte la bujía.

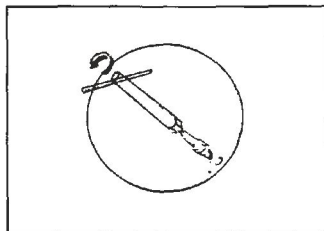

6. Comprué la bujía.

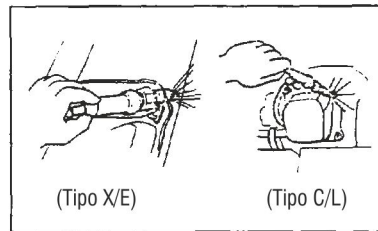

**ESPECIFICACIONES TÉCNICAS**

Fase	Monofásico
Potencia de salida máxima (W)	6.500W
Tensión nominal (V)	220V
Frecuencia (Hz)	50Hz
Desplazamiento (cc)	420cc
Sistema de arranque	Manual / Eléctrico
Aceite de motor (L)	1.1L
Motor	4 tiempos refrigerado por aire
Salida DC (V)	12V-8.3A
Depósito combustible (L)	25L
Ruido (dB/7m.)	78db
Dimensiones (LxAxH cm.)	69.5x52.5x54.5 cm.
Peso neto (Kg)	85 kgs

**Motor de gasolina de 4 tiempos 15 Hp. salida máx.**

**ATENCIÓN**

Este aparato no está diseñado para ser utilizado por personas (incluidos niños) con capacidades físicas o sensoriales reducidas, o falta de experiencia y conocimiento, a menos que sean supervisados o instruidos acerca del uso del aparato por una persona responsable de su seguridad, los niños deben ser supervisados para asegurarse de que no juegan con el aparato.

**“ELIMINACIÓN DE RESIDUOS DE EQUIPOS ELÉCTRICOS Y ELECTRÓNICOS POR PARTE DE USUARIOS PARTICULARES EN LA UNIÓN EUROPEA”**

Este símbolo en el producto o en su envase indica que no debe eliminarse junto con los desperdicios generales de casa. Es responsabilidad del usuario eliminar los residuos de este tipo, depositándolos en un “punto limpio” para el reciclado de residuos eléctricos y electrónicos. La recogida y el reciclado selectivos de los residuos de aparatos eléctricos en el momento de su eliminación contribuirán a conservar los recursos naturales y a garantizar el reciclado de estos residuos de forma que se proteja el medio ambiente y la salud. Para obtener más información sobre los puntos de recogida de residuos eléctricos y electrónicos para reciclado, póngase en contacto con su ayuntamiento, con el servicio de eliminación de residuos domésticos o con el establecimiento en el que adquirió el producto.

Importado por: A38021770  
Made in P.R.C.  
Fabricado por LM Co., LTD