

FARGO

T O O L S

MANUAL DE INSTRUCCIONES



JUEGO DE CABALLETES 3 TON

FT1161

INFORMACIÓN IMPORTANTE

Lea estas advertencias de seguridad antes de la operación.

¡ADVERTENCIA!

No leer estas advertencias puede provocar la pérdida de los soportes del gato y daños personales.

¡ADVERTENCIA!

No sobrecargue los soportes del gato más allá de su capacidad nominal.

La sobrecarga puede causar daños o fallas en los soportes del gato.

COLOQUE LA CARGA ÚNICAMENTE EN EL CENTRO DEL SILLÍN. UTILICE SIEMPRE SOPORTES EN PARES SOBRE UNA SUPERFICIE DURA Y NIVELADA CAPAZ DE SOSTENER LA CARGA. EL USO DE SOPORTES QUE NO SEA EN SUPERFICIES DURAS Y NIVELADAS PUEDE RESULTAR EN LA INESTABILIDAD DE LOS SOPORTES Y POSIBLE PÉRDIDA DE CARGA.

OPERACIÓN

1. Consulte el manual del propietario de su vehículo para conocer el procedimiento de elevación adecuado solo en áreas del vehículo según lo especificado por el fabricante del vehículo.

2. Coloque los soportes debajo del vehículo en los puntos especificados por el fabricante del vehículo como puntos adecuados de soporte de carga.

3. Para ajustar los soportes: mantenga la palanca de control hacia arriba mientras levanta el eje del sillín a la altura deseada. Empuje la palanca de control hacia abajo para bloquear el trinquete en los dientes ubicados en la columna central. ASEGÚRESE DE QUE EL TRINQUETE ESTÉ COMPLETAMENTE ENGANCHADO EN LOS DIENTES.

4. Baje con cuidado la carga sobre los soportes.

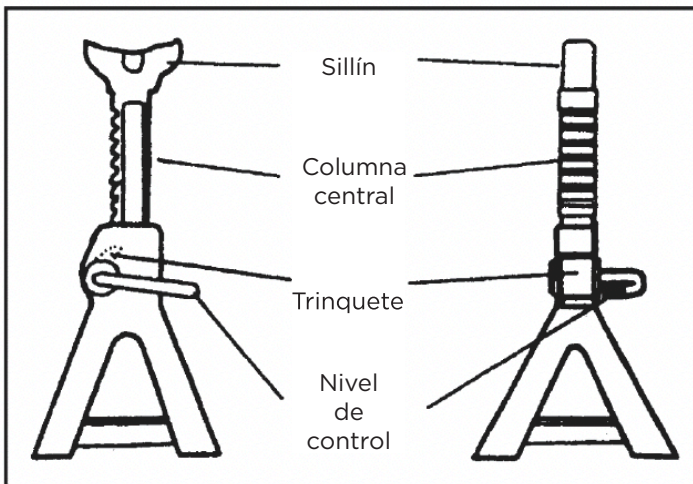

MANTENIMIENTO

1. Se deberá realizar una inspección visual antes de usar los soportes, verificando las rejillas, los soldaduras agrietadas y las piezas faltantes y/o dañadas. Y el soporte que parezca estar dañado de alguna manera se retirará del servicio inmediatamente.

2. DEBIDO A LOS PELIGROS POTENCIALES ASOCIADOS AL EQUIPO, NO SE REALIZAN REEMPLAZOS PARA EL PRODUCTO.

ESPECIFICACIONES

ITEM	CAPACIDAD TON	ALTURA MÍNIMA	ALTURA MÁXIMA	DIMENSIÓN BASE
1	2	11-3/16	16-3/4"	7-1/16x6-1/2"
2	3	12-3/16"	16-3/4"	7-11 /16x6-7 /8"
3	6	16-1/8"	23-5/8"	10-13/16x9-7 /16"
4	12	19-1/2"	30-3/4"	12-5/8"x11-3/8"